

# Technisches Datenblatt



Produktmerkmale

Grillplatte glatt/geriffelt Chrom

<b>Modell</b>	<b>SAP -Code</b>	00013701
FTHRC 90/80 G	<b>Eine Gruppe von Artikeln - Web</b>	Grills und Grillplatten



– Bratpflegemittel [MM]: 12.00

<b>SAP -Code</b>	00013701	<b>Nettohöhe [MM]</b>	900
<b>Netzbreite [MM]</b>	800	<b>Nettogewicht / kg]</b>	120.00
<b>Nettentiefe [MM]</b>	900	<b>Stromgas [KW]</b>	16.000

# Technisches Datenblatt



Technische Zeichnung

Grillplatte glatt/geriffelt Chrom

Modell

SAP -Code

00013701

FTHRC 90/80 G

Eine Gruppe von  
Artikeln - Web

Grills und Grillplatten

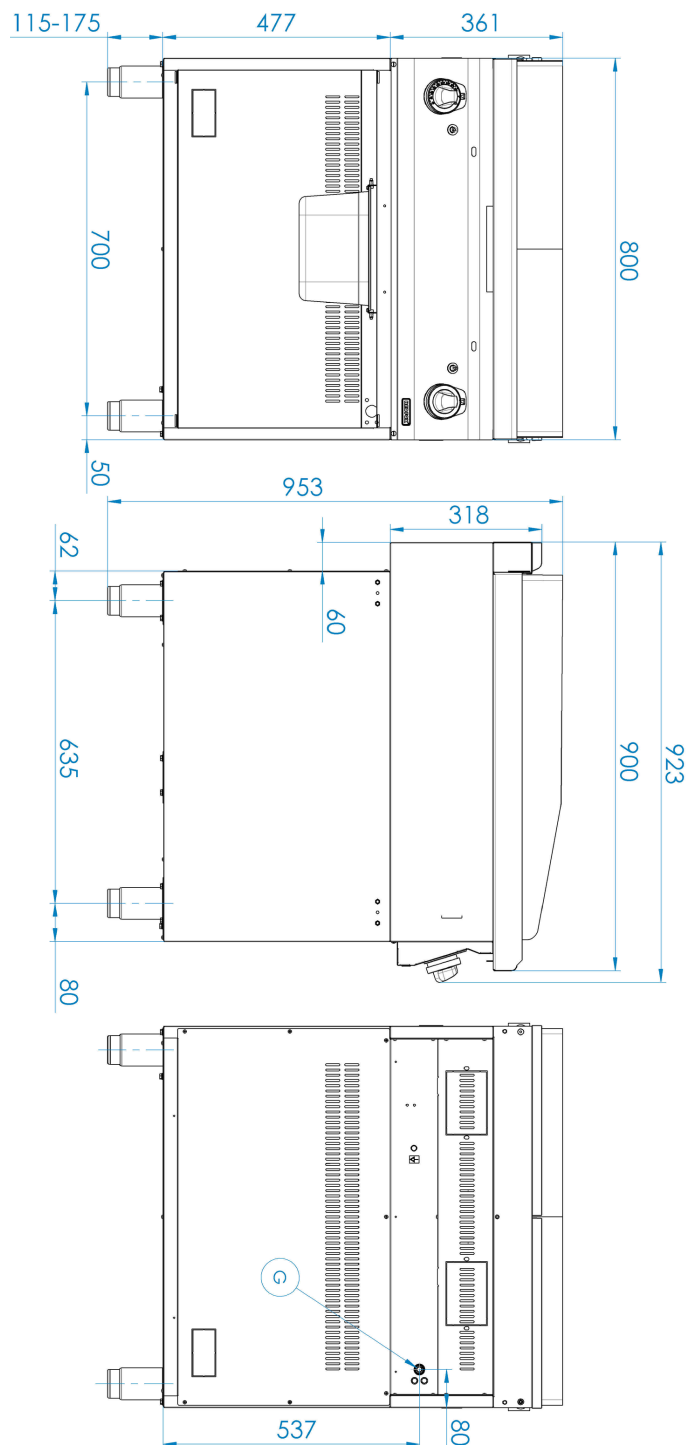

# Technisches Datenblatt



technische Parameter

## Grillplatte glatt/geriffelt Chrom

<b>Modell</b>	<b>SAP -Code</b>	00013701
<b>FTHRC 90/80 G</b>	<b>Eine Gruppe von Artikeln - Web</b>	Grills und Grillplatten

**1. SAP -Code:**

00013701

**7. Grobtiefe [MM]:**

970

**2. Netzbreite [MM]:**

800

**8. Bruttohöhe [MM]:**

1160

**3. Nettentiefe [MM]:**

900

**9. Bruttogewicht [kg]:**

135.00

**4. Nettöhöhe [MM]:**

900

**10. Gerätetyp:**

Elektrisches Gerät

**5. Nettogewicht / kg:**

120.00

**11. Stromgas [KW]:**

16.000

**6. Bruttobreite [MM]:**

840

**12. Bratpflegemittel [MM]:**

12.00